



Des avertisseurs de pointe



Louder &
Brighter
since 1910.

Auer Signal



NOUVEAUTÉ PRODUIT



Smart Signaling 50

Lancement au cours
de l'année 2025



The redefinition of
industrial signaling



Famille de Smart Signaling des appareils de signalisation encastrables M22 / Modularité électronique – multicolore & multifonctionnel / Signalisation plus visible que d'autres produits similaires / Fonctions innovantes : Smart Control, Smart Diagnostics & System Protection / 3 types de fonctionnement : Basic, Standard & IO-Link / 3 lignes de design : noir, blanc, & acier inoxydable

Série
SD50
Smart Dot



Série
SI50
Smart Indicator



Série
ST50
Smart Tower



3

Séries

SD50
SI50
ST50

X

3

Types de fonctionnement

Basic
Standard
IO-Link

X

3

Lignes de design

Noir
Blanc
Acier inoxydable

=

Applications sans limites



Chaque série est disponible en trois lignes de design



Noir



Blanc



Acier inoxydable

Signaling with a human touch



Les boutons tactiles capacitifs remplacent les boutons-poussoirs traditionnels et offrent une combinaison avec des fonctions de signalisation optique.

LE BOUTON SMART TOUCH

Outre les autres options du Smart Dot 50, comme les versions de base avec une, deux ou trois couleurs, un buzzer de 50 mm ainsi qu'une version IO-Link avancée, la série Smart Dot 50 offre une fonctionnalité de boutons tactiles. Ces boutons, sans mouvement et résistants à l'usure, sont conçus pour un déclenchement fiable dans des conditions difficiles.

Colonne lumineuse ou mini-tour ?

La surface de signalisation du Smart Indicator est plus grande qu'un seul module d'une colonne pour un volume total plus réduit. La calotte transparente élimine le risque de fausse indication due à une illumination externe. Notre famille Smart Signaling 50 se distingue en outre par l'exactitude et la saturation de ses couleurs. Pour que le rouge reste rouge et que le vert reste vert.

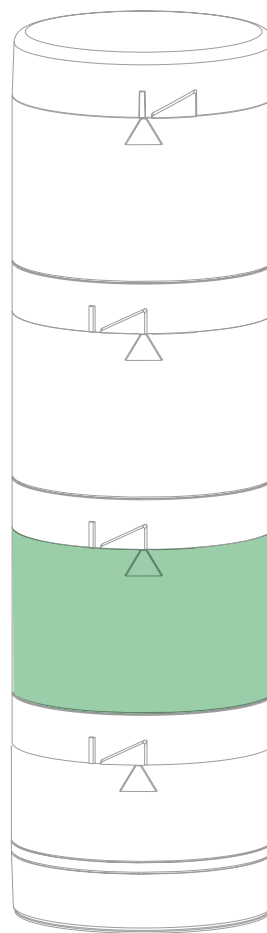

70mm

Notre Smart Indicator combine les deux dans un seul appareil



50mm

Installation facile

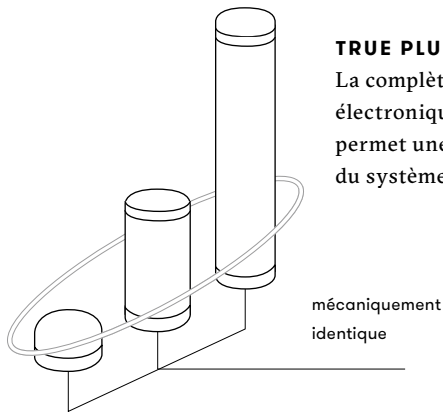

TRUE PLUG AND PLAY
La complète compatibilité électronique et mécanique permet une extension facile du système

Montage simplifié grâce au filetage M22 et au connecteur M12



- Pas besoin de gabarit de perçage
- Réduction du besoin en formation

Une signalisation plus visible que les produits similaires

Dans sa version Basic, le Smart Dot 50 est 4 fois plus lumineux que les produits similaires du marché. Les valeurs de comparaison sont basées sur des conditions de test avec une lumière verte alimentée en 24V DC et stabilisée thermiquement à température ambiante.

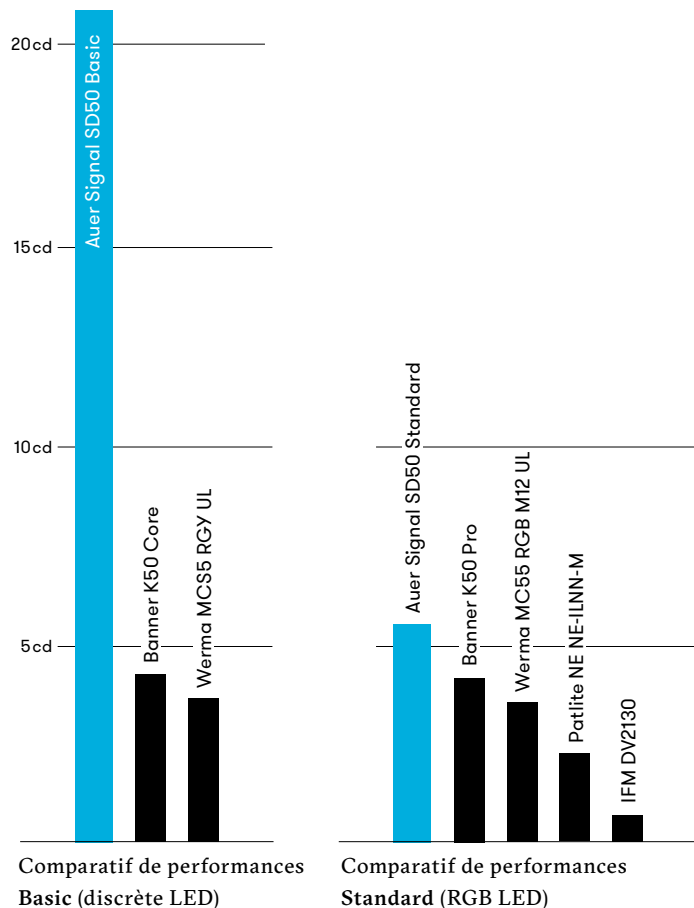

Smart Control

Unique sur le marché de la signalisation

Le paramétrage est déplacé de l'appareil de signalisation vers le système de contrôle et permet ainsi un maximum de fonctionnalités, comparable à une visualisation IO-Link en fonctionnement – sans coûts supplémentaires et pouvant être ajoutée à des commandes traditionnelles.

Smart Diagnostics

Sans retard de signalisation, le système effectue un contrôle matériel en parallèle. En cas d'erreurs critiques détectées, une visualisation de diagnostic simplifiée est affichée.

Les défauts dus à l'appareil sont rapidement détectables sans instrument de mesure

Smart Protection



SYSTEM OVERLOAD PROTECTION

En limitant activement le courant de mise en marche, la charge de commande se trouve réduite



ACTIVE THERMAL MANAGEMENT

Les appareils Smart Signaling fonctionnent avec au point maximal de régulation active de la température pour optimiser la durée de vie des LED même dans les conditions les plus difficiles.



HIGH LEAKAGE CURRENT RESISTANCE

Pour une utilisation fiable et sans dysfonctionnement dans le domaine industriel.



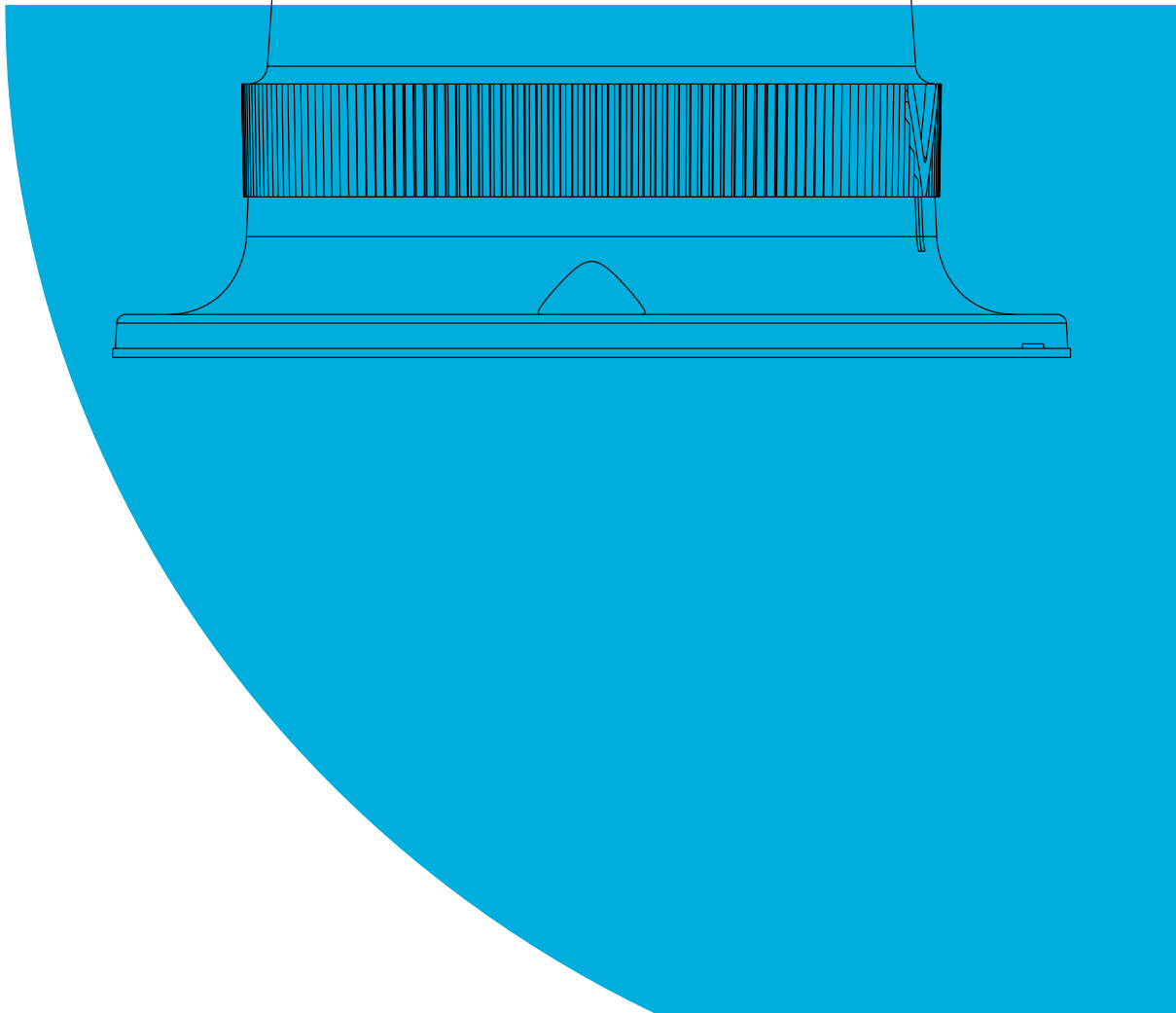
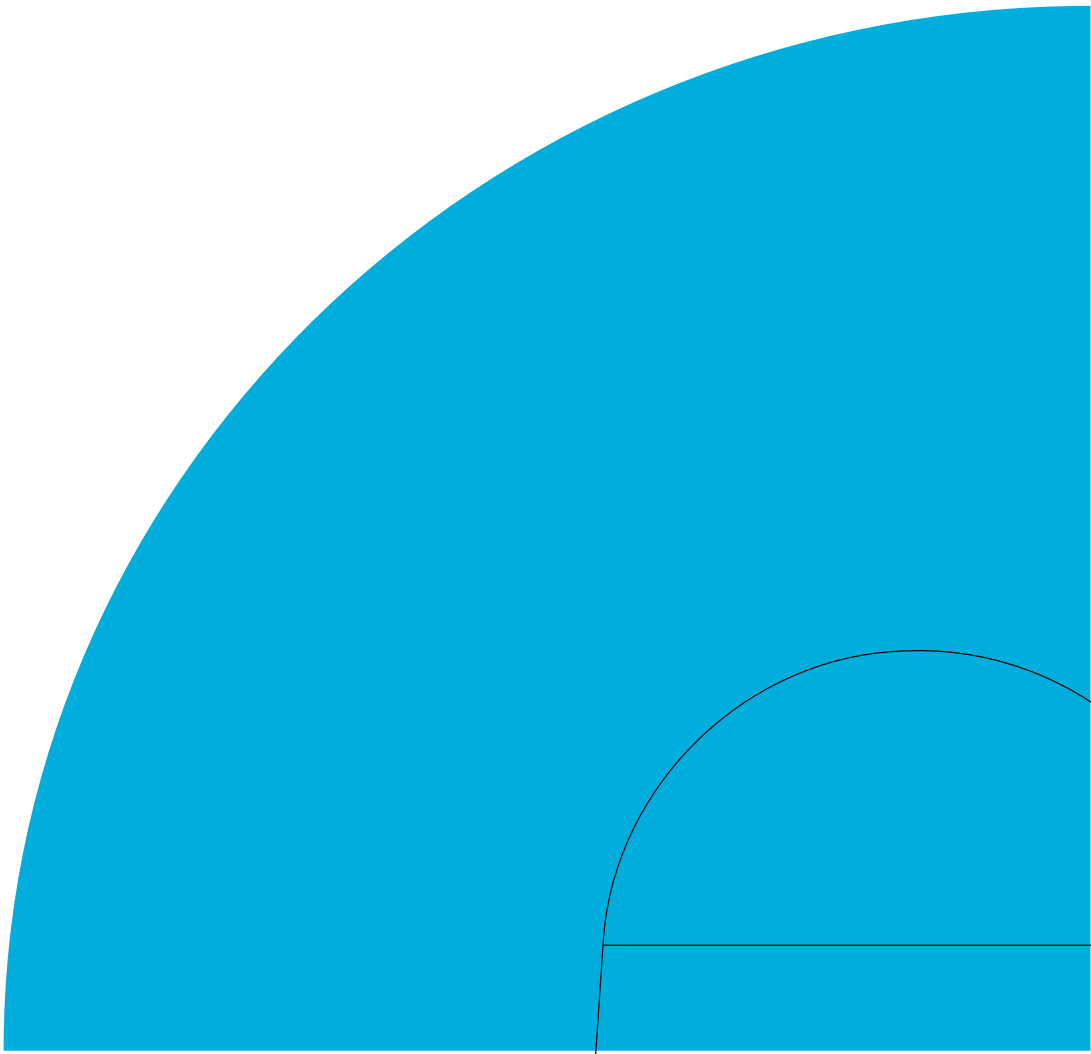

Avertisseurs lumineux

- s. 10 Série R
- s. 12 Série R compacte
- s. 14 Série Q
- s. 16 Série M22



L'avertisseur lumineux industriel
à LED le plus brillant du marché
- disponible en 3 niveaux de
puissance et 2 formats



Série R

The LED-Design-
Powerhouse

L'avertisseur industriel à LED le plus puissant au monde, spécialement conçu pour les applications en plein soleil. Le concept simple de cette série séduit par une incroyable variété de fonctions.





BÉNÉFICE CLIENT

- l'avertisseur LED industriel le plus puissant pour une utilisation en plein soleil
- visibilité latérale optimale pour une signalisation claire
- performance de signal maximale dans un format ultra-compact

APPLICATIONS TYPIQUES

- signalisation à grande portée en extérieur
- grandes machines mobiles
- centrales électriques
- signal d'alerte pour grandes installations
- ponts et stations de péage

CARACTÉRISTIQUES

- avertisseur de signalisation LED le plus lumineux <150mm
- fonctionnalité tout-en-un
- signalisation très puissante & homogène à 360°
- 7 options de fonctionnement + 5 niveaux
- haute protection IP (IP66)

TYPE DE COMMANDE

- conventionnelle (via borne d'entrée)



Base acoustique pour la Série R

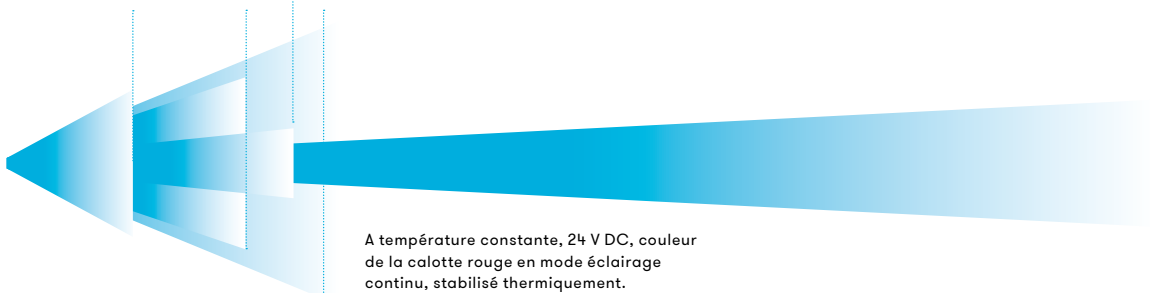
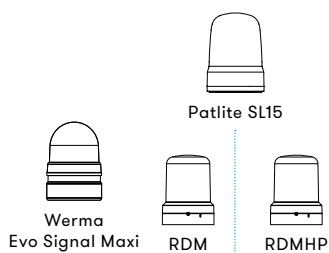

Avec l'introduction du nouveau RDM Ultra Performance, nous complétons notre série R avec l'avertisseur lumineux à LED le plus puissant au monde. Il est 2 à 4 fois plus lumineux que toute autre avertisseur de signalisation du marché et avertit de manière fiable de potentiels dangers, même en plein soleil.

Série R compacte

The compact LED-
Design-Powerhouse

Pour des exigences élevées
en matière de design et de
fonctionnalité



Les calottes de la série R compacte sont d'un blanc laiteux et produisent un rayonnement homogène. Grâce au design minimaliste de cet avertisseur, l'appareil de signalisation passe au second plan et s'intègre parfaitement à son environnement, en particulier lorsqu'il n'est pas en fonctionnement.

BÉNÉFICE CLIENT

- le bon choix pour les espaces intérieurs avec une haute exigence de design
- une lumière agréable et homogène grâce à une calotte blanc laiteux et à sa technologie LED de haute qualité

APPLICATIONS TYPIQUES

- espaces à exigences architectoniques (musées, théâtres, habitations, bureaux)
- zones de production de type bureau
- industrie pharmaceutique et laboratoires
- gestion des flux de clients
- dans certains cas comme colonne lumineuse ou en remplacement de feux de signalisation

CARACTÉRISTIQUES

- feu multifonction RGB très puissant
- signalisation à 360° très claire et homogène
- 7 options de fonctionnement + 4 niveaux

TYPE DE COMMANDE

- conventionnelle (via borne d'entrée)



RCMM

Modèle multicolore avec mise à niveau multifonction



RCDM

Feu multifonction



Série Q

the Bright

Design carré -
disponible en 3 tailles



La série Q comprends les avertisseurs les plus polyvalents, disponibles en trois tailles, avec un design carré. En plus des combinaisons de couleurs et de la technologie LED la plus récente, il est possible d'associer cette gamme de produits à des avertisseurs sonores de même conception.

**BÉNÉFICE CLIENT**

- forte visibilité latérale et frontale grâce à un design de calotte unique
- se combine facilement à une solution de feu de signalisation
- peut être associé acoustiquement à la série A
- conçue pour une utilisation en extérieur, en particulier pour les grands espaces, les sites industriels, les installations et les ports

APPLICATIONS TYPIQUES

- systèmes d'alerte par feu de signalisation
- signalisation pour machines lourdes
- installations de bâtiments industriels
- technologie de grues et containers
- lumières de démarcation industrielle

CARACTÉRISTIQUES

- avertisseur lumineux carré en plusieurs tailles

TYPE DE COMMANDE

- conventionnelle (via borne d'entrée)

La série encastrée M22
la plus lumineuse



Série M22

the Brightest
Installable



La série de voyants encastrables M22 est disponible en trois tailles : Ø 30 mm, Ø 45 mm et Ø 65 mm. Sa calotte lui assure une forte luminosité et une grande efficacité de signalisation frontale et latérale. Ces voyants lumineux sont particulièrement durables et résistants aux vibrations, avec un indice de protection élevé de IP65 et IP67 pour les modèles précâblés.



BÉNÉFICE CLIENT

- la série de voyants lumineux M22 la plus puissante
- effet de signalisation clair et reconnaissable par rapport aux autres composants sur les armoires électriques et les panneaux de commande
- facile à connecter même en espace restreint grâce à un bornier à vis enfichable
- grande gamme de couleurs, fonctions et tensions



APPLICATIONS TYPIQUES

- extension lumineuse aux lampes d'armoires électriques limitées
- véhicules spéciaux (tout-terrain)
- lumières de délimitation et indicateurs pour chariots élévateurs et véhicules à guidage automatique (AGV)
- signalisation pour machines lourdes

CARACTÉRISTIQUES

- voyant encastré M22 robuste et lumineux
- indice élevé de protection IP (IP65)

TYPE DE COMMANDE

- conventionnelle (via borne d'entrée)

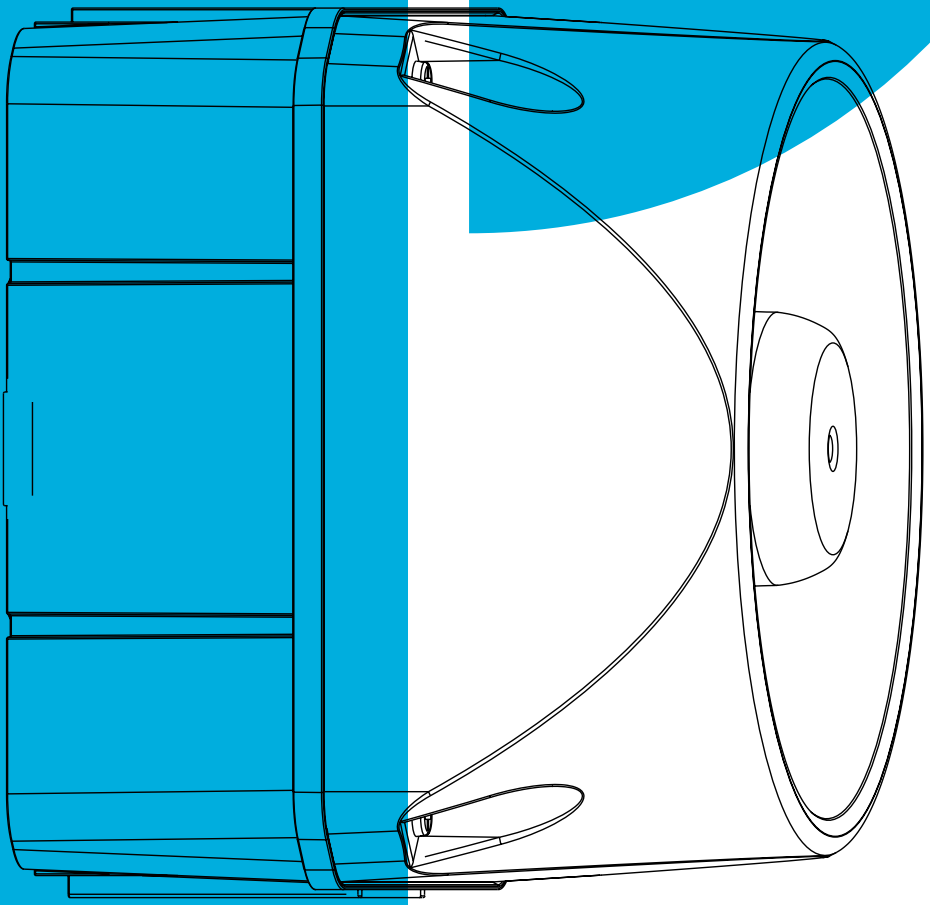

Avertisseurs sonores

s.20 Série A

s.22 Série M22

Série A

the Mighty

Design carré –
disponible en 3 tailles

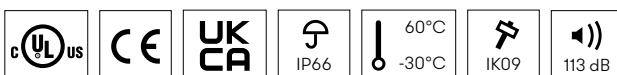

La série A est notre série de sirènes multi-sons la plus grande et la plus complète, disponible en trois tailles, en design carré. Les sirènes multi-sons de la série A sont disponibles dans les tailles 94 mm, 132 mm et 184 mm. Tous les produits de la série A disposent d'un indice de protection élevé (IP66), sont particulièrement résistants aux chocs (IK09) et à l'épreuve du vandalisme.

BÉNÉFICE CLIENT

- signaux acoustiques clairs même dans des environnements bruyants tels les procédés industriels ou en milieu maritime
- sons distincts pour différentes situations, pouvant être commandés de manière externe
- peut être associé visuellement à la série Q
- pour une utilisation en extérieur, en particulier pour les grands espaces, les sites industriels, les installations et les ports

APPLICATIONS TYPIQUES

- systèmes d'alerte
- signalisation pour machines lourdes
- installations de bâtiments industriels
- technologie de grues et containers

CARACTÉRISTIQUES

- avertisseur sonore puissant, disponible en plusieurs tailles
- haute protection IP (IP66)

TYPE DE COMMANDE

- conventionnelle (via borne d'entrée)



Les buzzers M22 encastrés
les plus puissants -
disponibles en 3 tailles



Série M22

the Loudest
Installable





La série d'appareils de signalisation encastrables M22 est disponible en trois tailles : Ø 30 mm, Ø 45 mm et Ø 65 mm. L'effet de signalisation élevé est assuré par un volume sonore allant jusqu'à 105 dB.

BÉNÉFICE CLIENT

- volume sonore élevé pour une utilisation à proximité de machines en fonctionnement et de bruits ambiants
- intégration facile dans les armoires électriques et les pupitres de commande grâce au M22
- facile à connecter même en espace restreint grâce à un bornier à vis enfichable

APPLICATIONS TYPIQUES

- extension sonore élevée aux buzzers d'armoires électriques limités
- véhicules spéciaux (tout-terrain)
- avertisseurs sonores pour chariots élévateurs et véhicules à guidage automatique (AGV)
- alerte de l'état des machines

CARACTÉRISTIQUES

- buzzer encastré M22 robuste et puissant
- indice élevé de protection IP (IP65)

TYPE DE COMMANDE

- conventionnelle (via borne d'entrée)



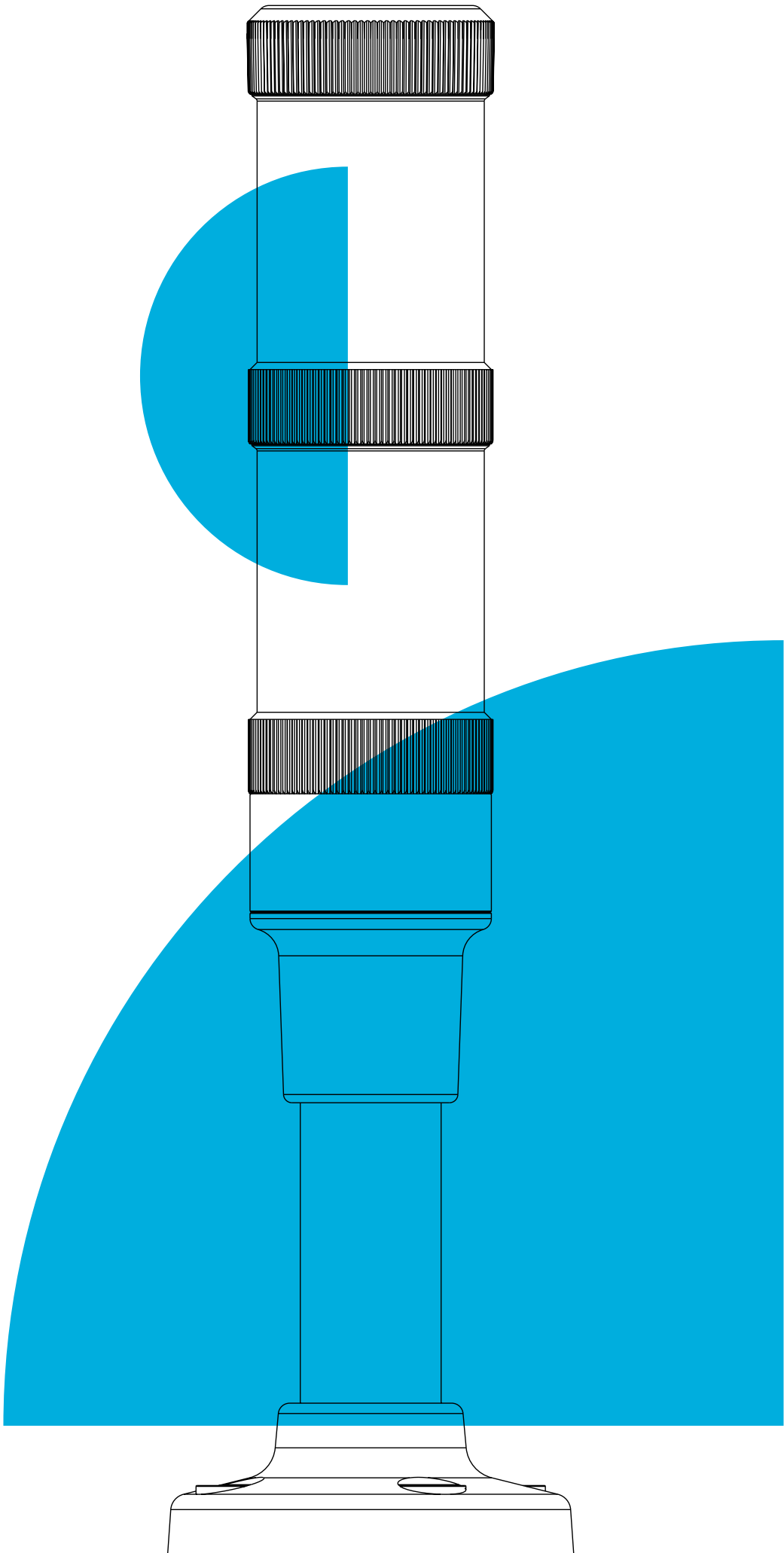

Colonnes lumineuses

s. 26 MT60

s. 28 PC7

s. 30 CT5

s. 32 ECO

s. 34 HD

Modulaire	40 mm Ø	50 mm Ø	60 mm Ø	70 mm Ø
PC7				✓
CT5		✓		
ECO	✓		✓	✓

Préconfigurée	30 mm Ø	60 mm Ø	forme semi-arrondie, 90 mm Ø
MT60		✓	
HD			✓

MT60

Monolithic
Simplicity

Colonne lumineuse réduite idéale pour laboratoires, applications hygiéniques et industrie pharmaceutique





La colonne répondant à de hautes exigences en matière de design. Développée pour des normes d'hygiène strictes. Facile à nettoyer grâce à sa surface lisse.

BÉNÉFICE CLIENT

- colonne lumineuse réduite s'intégrant parfaitement dans les environnements industriels et les bâtiments modernes
- nettoyage facile grâce à son design monolithique (presque sans joints)
- pas de perte d'efficacité ni de fausse signalisation grâce à sa calotte transparente.

APPLICATIONS TYPIQUES

- idéal pour les laboratoires, les imprimantes et les applications de bureau
- machines dans les sites de production avec exigence de design
- gestion des flux de clients
- technique du bâtiment
- industrie pharmaceutique

CARACTÉRISTIQUES

- position fixe des couleurs (vert/jaune/rouge)
- options d'augmentation de l'alerte en rouge clignotant et/ou sonore
- robuste et longue durée de vie (électrique et mécanique)
- tous types de montages courants

TYPE DE COMMANDE

- conventionnelle (via borne push-in ou M12)



La colonne lumineuse
la plus haute allant
jusqu'à 7 modules

PC7

Nothing but perfect

Jusqu'à 6 fois plus lumineuse que les colonnes modulaires comparables.
Une flexibilité maximale grâce à ses 7 modules. Un module innovant de
diffusion MP3 / d'annonces vocales pour la lecture de fichiers audio.



BÉNÉFICE CLIENT

- colonne lumineuse modulaire, orientée vers l'avenir avec le plus grand nombre de combinaisons possibles grâce à ses 7 modules
- module supérieur encore plus lumineux avec un angle de diffusion à 180 degrés pour un meilleur effet de signalisation
- parfaitement adaptée aux conditions difficiles grâce à des plastiques résistants aux UV, des bases de tubes collés et une électronique compacte
- solution IO-Link facile à intégrer

APPLICATIONS TYPIQUES

- automatisation (état des machines)
- construction d'installations (état et surveillance des installations)

CARACTÉRISTIQUES

- jusqu'à 7 modules/entrées
- signalisation à 360° la plus claire et homogène du marché en 70mm
- particulièrement robuste et à longue durée de vie (électrique et mécanique)
- comprend toutes les fonctions courantes

TYPE DE COMMANDE

- conventionnelle (via borne d'entrée ou M12)
- IO-Link (via borne d'entrée ou M12)





Colonne lumineuse modulaire
économique en 50 mm Ø

CT5

Competitive Simplicity



Cette colonne lumineuse de 50 mm représente un choix économique pour un large éventail d'applications de base.



Design
extérieur lisse

BÉNÉFICE CLIENT

- colonne lumineuse modulaire économique pour les applications standard
- conçue pour des environnements industriels modernes
- pour des exigences fonctionnelles plus élevées que dans le cas du MT60
- également disponible avec une base blanche

APPLICATIONS TYPIQUES

- automatisation (état des machines)
- construction d'installations (état et surveillance des installations)

CARACTÉRISTIQUES

- jusqu'à 5 modules/entrées
- signalisation à 360° claire et homogène
- comprend toutes les fonctions courantes

TYPE DE COMMANDE

- conventionnelle (via borne d'entrée ou M12)
- IO-Link (via borne d'entrée ou M12)



Eco

the Flexible Allrounder



La colonne lumineuse modulaire la plus polyvalente, disponible en trois tailles : Ø 40 mm, Ø 60 mm et Ø 70 mm. Également disponible avec des LED haute puissance pour un effet de signalisation maximal.

Concept de colonnes lumineuses modulaires à excellent rapport qualité/prix



ECO 40

ECO 60

ECO 70

BÉNÉFICE CLIENT

- colonne lumineuse polyvalente classique et modulaire
- flexibilité dans le choix des ampoules, l'ampoule n'étant pas fixée de manière permanente sur tous les modules

APPLICATIONS TYPIQUES

- automatisation (état des machines)
- construction d'installations (état et surveillance des installations)

CARACTÉRISTIQUES

- jusqu'à 5 modules/entrées
- signalisation à 360° claire et homogène
- longue durée de vie (électrique et mécanique)
- un grand éventail de fonctions
- mises à jour possibles

TYPE DE COMMANDE

- conventionnelle (via borne d'entrée)

HD

the Design-Tower



Le meilleur choix pour une signalisation
en intérieur à 180 degrés

Colonne lumineuse LED optique-acoustique de forme semi-arrondie pour montage mural. Signalisation optimale par angle de diffusion à 180 degrés.

**BÉNÉFICE CLIENT**

- colonne lumineuse compacte et préconfigurée offrant une signalisation optimale sous tout angle de vue
- s'intègre parfaitement dans divers environnements grâce à ses trois couleurs de boîtiers

APPLICATIONS TYPIQUES

- parfait pour le contrôle d'accès des bâtiments, la visualisation de l'état des machines à hauteur des yeux
- surveillance des installations, des niveaux de remplissage

CARACTÉRISTIQUES

- jusqu'à 5 modules/entrées
- prémontée pour un usage immédiat
- mises à jour possibles
- adapté SPS

TYPE DE COMMANDE

- conventionnelle (via borne d'entrée)

7 bonnes raisons en faveur d'Auer signal

1 Nous concevons nous-mêmes et fabriquons dans la qualité industrielle la plus élevée.

2 Nous fabriquons exclusivement des produits de qualité supérieure.

3 Des produits pour chaque usage: du produit haut-gamme au vainqueur du rapport qualité/prix.

4 Nous concevons et produisons des appareils de signalisation sur mesure.

5 Utilisables dans le monde entier: Nos appareils de signalisation satisfont à toutes les normes industrielles requises.

6 Nous tenons nos promesses.

7 Nos respectons nos délais de livraison.

Auer Signal est l'un des fabricants leaders au monde d'appareils de signalisation

Nous travaillons en permanence à la conception de nouveaux produits. Nous enthousiasmons nos clients depuis 1910 avec de l'innovation, de la clairvoyance et des promesses tenues. Pour que cela reste tel quel à l'avenir, nous sommes comme nos appareils de signalisation : louder & brighter.

Depuis 1910, nous sommes mus par la volonté de concevoir des appareils techniques encore meilleurs

Auer Signal est une entreprise de quatrième génération dirigée par ses propriétaires, qui nourrit de grandes ambitions. Confiance, promesses tenues et fiabilité sont importants à nos yeux en tant qu'entreprise familiale.



Les modèles 3D d'Auer Signal

Des modèles 3D détaillés sont disponibles pour tous nos appareils de signalisation. Ceux-ci peuvent être particulièrement utiles dans le processus de planification et de prise de décision concernant l'acquisition d'une solution d'appareils de signalisation.



Dans votre logiciel de planification, vous pouvez par exemple visualiser votre machine ou votre installation avec un appareil de signalisation. Grâce aux modèles 3D, vous pouvez également configurer librement chaque module d'une colonne lumineuse, créer des listes de pièces et les utiliser pour votre propre planification. Tous les modèles 3D disponibles pour nos appareils sont accessibles en téléchargement gratuit sur notre site web, dans la section de téléchargement, ainsi que sur les pages détaillées des produits.



Téléchargez ici
nos modèles 3D



Louder & Brighter since 1910.

SIÈGE SOCIAL

Auer Signal GmbH

Perfektastrasse 102
1230 Vienne, Autriche
T +43 1 813 82 20
F +43 1 815 99 51
office@auersignal.com
www.auersignal.com

SUCCURSALE USA

Auer Signal Inc.

1500 District Avenue
Burlington, MA 01803